

ARTICOLO / Item  
 Artículo /  
 Article/Artikel

**02530**

R3

- Rubinetto per lavabo incasso parete c/bocca di erogazione e sensore a fotocellula.
- Concealed wall mounted infra-red basin tap with spout.
- Grifo para lavabo empotrado mural c/caño y sensor a fotocélula.
- Robinet électronique encastré mural pour lavabo avec bec, á détection infrarouge.
- Unterputz Sensorarmatur für Waschtisch zur Wandmontage

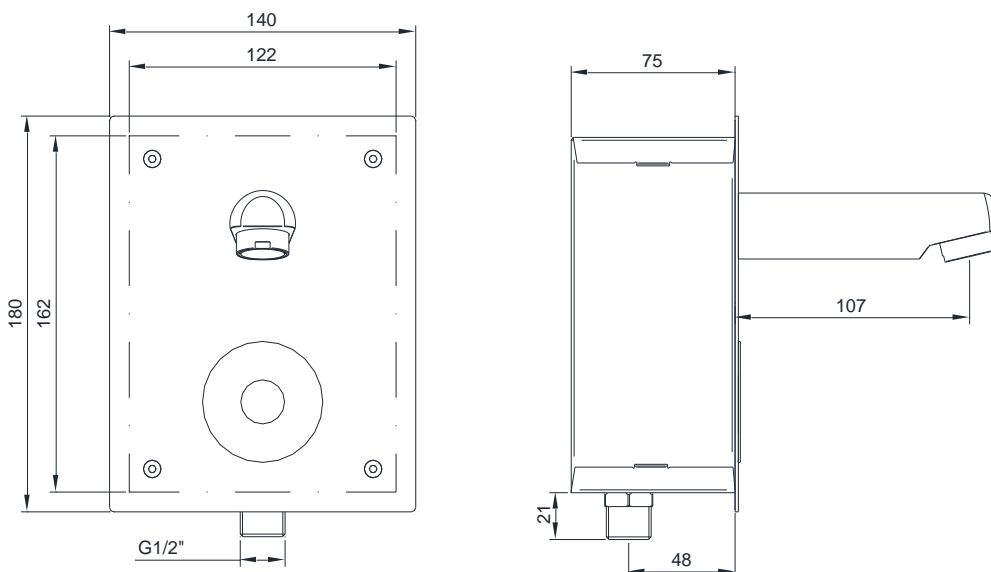

**STRUTTURA / COMPOSITION / ESTRUCTURA / STRUCTURE/STRUKTUR**

<b>Struttura / Composition / Estructura / Structure / Struktur</b>	- Scatola incasso in acciaio inox
	- Piastra copertura in acciaio inox lucido
	- Rubinetteria in ottone cromato
	- Stainless steel box
	- Stainless steel polished cover plate
- Tap components in chromed brass	
- Caja empotrada en acero inox	
- Plancha cobertura en acero inox lustroso	
- Grifería en latón cromado	
- Boîte encastrée en acier inoxydable	
- Plaque de couverture en acier inoxydable lustrée	
- Robinet en laiton chrome	
- Nichtrostende Stahl Box	
- Abdeckplatte aus nichtrostendem Stahl	
- Armatur aus verchromten Messing	

<b>Dotazioni / Equipment / Dotaciones / Équipements / Ausstattung</b>	- Elettrovalvola bistabile 6V
	- Batteria al litio CRP2 – 6V
	- Bi-stable solenoid valve
	- 6 V lithium battery (CRP2)
	- Electroválvula biestable 6V
	- Batería al litio CRP2 – 6V
	- Solénoïde bistable 6V
	- Batterie Lithium 6V
	- Bistabiles Elekttroventil
	- 6V CRP2 Lithium Batterie

**CARATTERISTICHE FUNZIONALI / OPERATING CHARACTERISTICS / CARACTERÍSTICAS FUNCIONALES / CARACTÉRISTIQUES FONCTIONNELLES / TECHNISCHE EIGENSCHAFTEN**

<b>Portata / Flow rate / Caudal / Débit / Durchflußvolumen</b>	6 l/min (c/limitatore, w/flow limiter, c/limitador de caudal, avec limiteur de debit, mit Durchflußbegrenzer)
<b>Alimentazione elettrica / Power supply / Alimentación eléctrica / Alimentation électrique / elektrische Spannungsversorgung</b>	- Batteria litio (inclusa)
	- Lithium battery CRP2 – 6V (included).
	- Batería al litio (en dotación)
	- Pile Lithium (incluse)
	- 6V Lithium Batterie CRP2
<b>Durata stimata batteria / Battery life cycles/ Duración estimada batería / Durée estimée batterie / gesch.Batterielebensdauer</b>	- 220.000 operazioni
	- 220.000 cycles.
	- 220.000 operaciones.
	- 220.000 opérations.
	- 220.000 Operationen
<b>Attivazione / Activation / Activación / Activation / Betätigung</b>	Sensore ad infrarossi
	Infra-red sensor
	Sensor a infrarrojos
	Capteur infrarouge
	Infrarotsensor mit Objekterkennung
<b>Pressione di alimentazione / Operating pressure</b> Presión de alimentación / Pression d'alimentation / Zulaufdruck	Min 1 max 8 [bar]
<b>Temperatura di alimentazione / Water inlet temperature</b> Temp.de alimentación / Temp.d'alimentation / Zulauftemperatur	5 – 70 [°C]
<b>Auto-erogazione / Self - opening / Auto-descarga / Auto-approvisionnement / Antibakterieller Spülzyklus</b>	Ogni 24 ore dall'ultimo utilizzo
	Every 24 hours
	Cada 24 horas desde la última utilización
	24 heures après la dernière utilisation
	Alle 24h nach der letzten Operation
<b>Blocco antivandalo / Vandal proof safety/ Bloqueo antivandálico / Système de blocage anti-vandalisme / Vandalensicherung</b>	Chiusura automatica dopo 60 secondi di erogazione continua
	Self-closing after 60 seconds.
	Cierre automático después de 60 segundos de descarga continua
	Fermeture automatique après 60 sec d 'écoulement de l'eau continu.
	Automatischer Spülstopp nach 60 Sekunden kontinuierlichem Spülens
<b>Blocco batteria scarica / Low battery safety/ Bloqueo batería descargada / Système de blocage batterie déchargée / Spannungsüberwachung</b>	LED indicatore di batteria scarica: il rubinetto viene bloccato chiuso.
	Exhausted battery led indicator: in case of exhausted battery the tap is kept closed.
	LED indicador de batería descargada; en caso de batería descargada el grifo se bloquea cerrado.
	LED indicateur de batterie déchargée; si la batterie est déchargée, le robinet s'arrêt.
	LED Anzeige für Spannungsminimum der Batterie: Im Falle niedriger Spannung wird die Armatur geschlossen.

**Varianti / Other versions / Varianten**

<b>02530/R</b>	Con alimentatore di rete 230V in scatola di derivazione da incasso (130x110x50mm)
	Main powered 230V in dedicated concealed junction box (130x110x50mm)
	Con alimentador de red 230V en caja empotrada (130x110x50mm)
	Avec alimentateur extérieur 230V en boîte encastrée (130x110x50mm)
	Mit Netztransformer 230V

